

1. Lenkervorbau einstellen

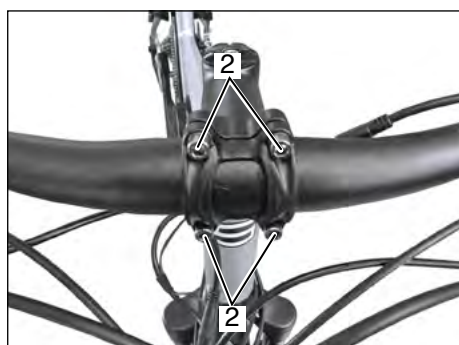

- Den Vorbau mit Lenker ausrichten und die beiden Innensechskantschrauben (1) mit passendem Inbusschlüssel festziehen.

2. Lenkerposition einstellen



- Die Innensechskantschrauben (2) der Lenkerklammer mit passendem Inbusschlüssel lösen.
- Den Lenker mittig montieren. Die Innensechskantschrauben (2) mit dem Inbusschlüssel festziehen. Darauf achten, dass der Abstand zwischen dem Vorbau und dem Lenkerbock gleich sind.

3. Sattelhöhe einstellen

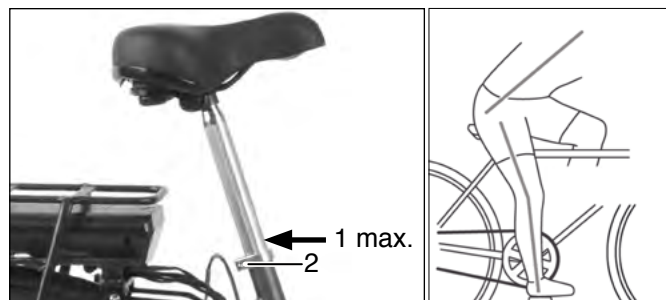

⚠️ WARNUNG

Darauf achten, dass der Sattel höchstens bis zur Markierung (1) herausgezogen werden darf.

- Sattelklammer (2) mit Inbusschlüssel lösen, Sattelhöhe ermitteln und Schraube festziehen.

Um ein bequemes, ermüdungsfreies und sicheres Fahren zu ermöglichen ist die Sattel- und Lenkerhöhe der Körpergröße anzupassen.

Die Sattelhöhe ist korrekt, wenn beim Sitzen mit nicht ganz durchgestrecktem Bein, die Ferse auf dem in unterster Stellung befindlichem Pedal, aufliegt. Die Fußspitzen müssen den Boden noch berühren.

4. Pedale montieren

ACHTUNG Linksgewinde und Rechtsgewinde beachten!

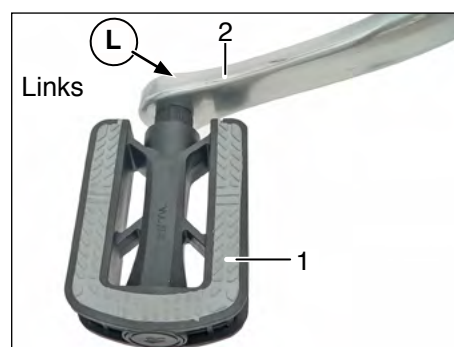

- Pedale (1) von Hand einschrauben.
- Mit einem Inbusschlüssel von hinten an der Tretkurbel (2) festziehen.

HINWEIS für den Lieferanten

- Inbusschlüssel verbleiben beim Kunden.
- Schlüssel dem Kunden aushändigen.
- Betriebsanleitung und Montageanleitung aushändigen.

Kostenlose Service Hotline Tel. Nr. 0800-22 400 90